

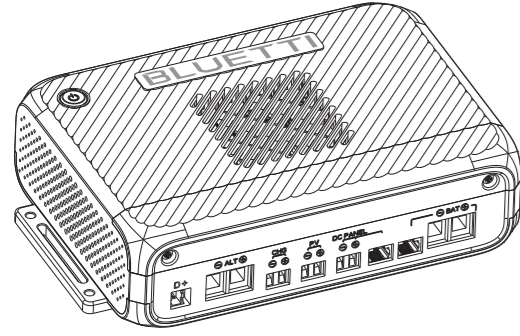

## CHARGER 2 QUICK START GUIDE

V1.0



BLUETTI App



Guides &amp; Tutorials

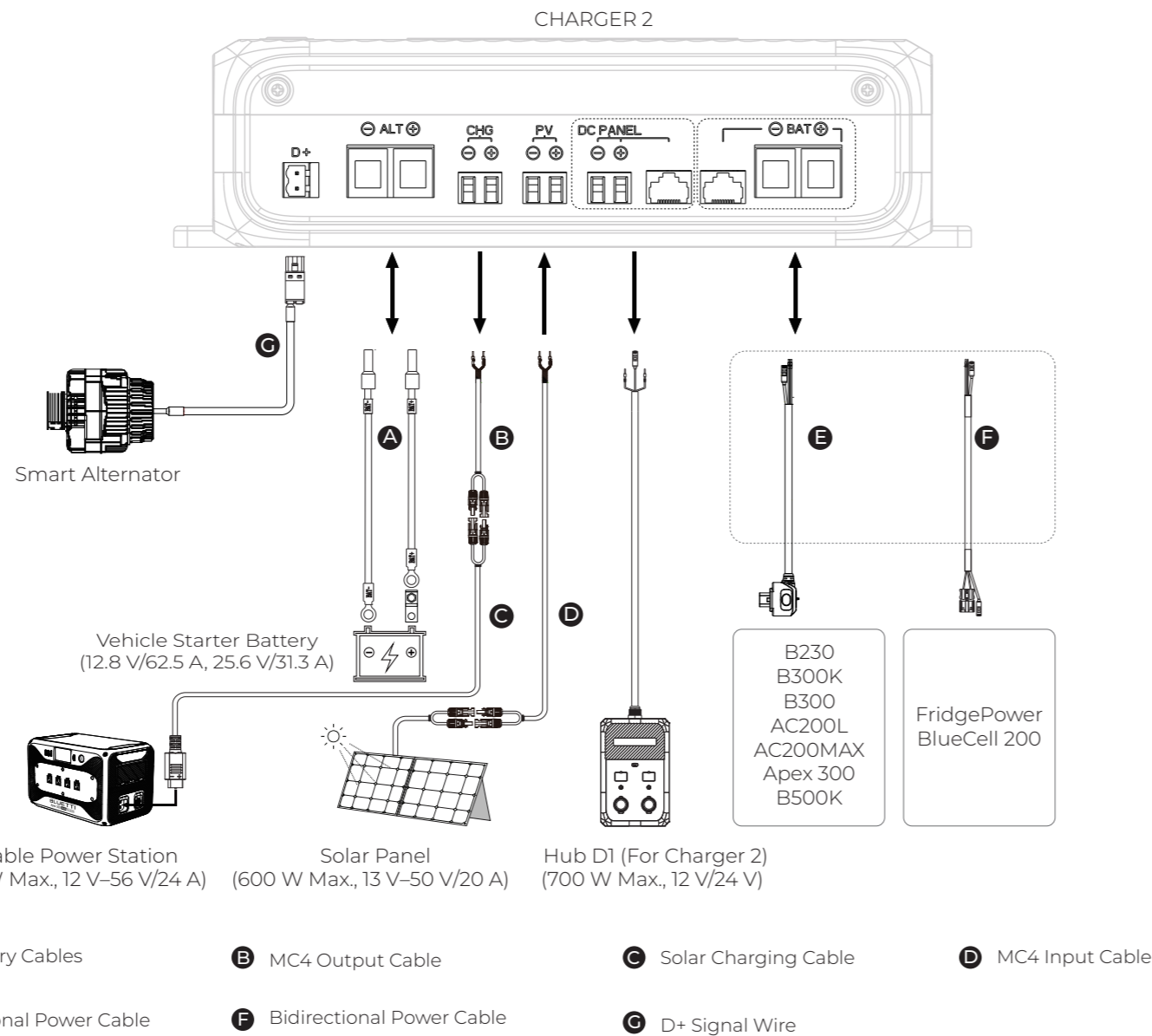

**Note:** Arrow indicates the direction of electric current.

## Wall-Mounted Installation

**Step 1:** Select an appropriate location, leaving at least 20 cm (7.87 in) of clearance on all sides of the CHARGER 2.

**Step 2:** Secure the CHARGER 2 in place with four self-tapping screws.

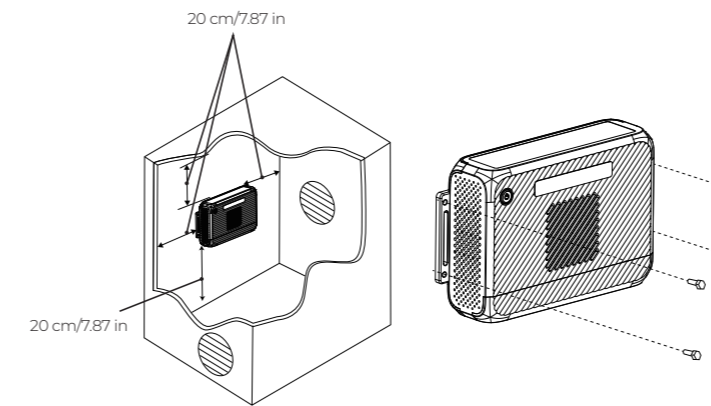

## Update Firmware via BLUETTI App

Keeping firmware updated is IMPORTANT for optimal performance. For detailed instructions, refer to the app user manual in the app. This guide uses the Elite 200 V2 upgrade as an example.

### 1. Download the BLUETTI app

Scan the QR code or search for "BLUETTI" in the App Store or Google Play to download the app.



### 2. Log in or sign up

Log in with a BLUETTI account. If there is no account, create one by following the on-screen instructions.

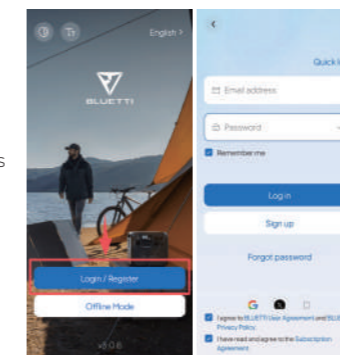

## Installation murale

**Étape 1 :** Sélectionnez un emplacement approprié, en laissant au moins 20 cm (7,87 po) d'espace libre tout autour du CHARGER 2.

**Étape 2 :** Fixez le CHARGER 2 en place avec quatre vis autotaraudeuses.

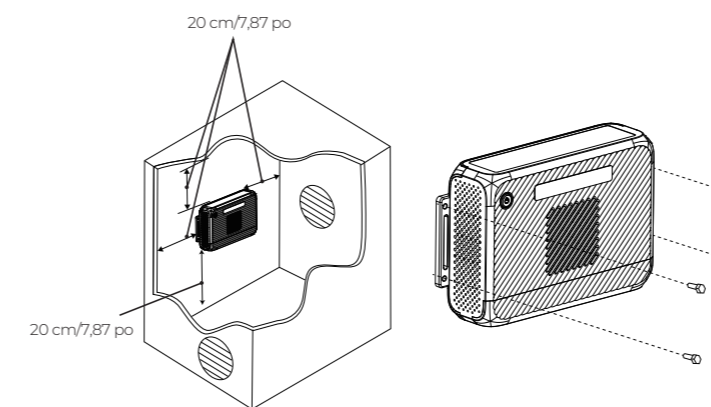

## Mettre à jour le micrologiciel via l'application BLUETTI

Il est IMPORTANT de maintenir le micrologiciel à jour pour des performances optimales. Pour obtenir des instructions détaillées, reportez-vous au manuel d'utilisation dans l'application. Utilisation de la mise à niveau du modèle Elite 200 V2 comme exemple.

### 1. Télécharger l'application BLUETTI

Scannez le code QR ou recherchez « BLUETTI » dans l'App Store ou Google Play pour télécharger l'application.



### 2. Se connecter ou s'inscrire

Connectez-vous avec un compte BLUETTI. Si vous n'avez pas de compte, créez-en un en suivant les instructions à l'écran.

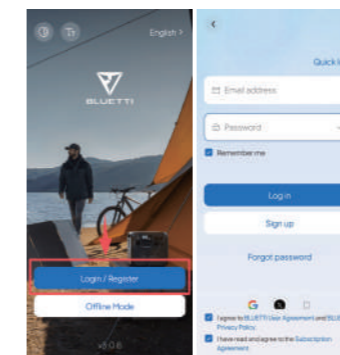

### 3. Bind the unit

- Tap Add Device directly or access All Devices > Add Device to start the process.
- Select the unit from the available device list, or choose Add Manually and enter the unit's serial number (SN).
- Alternatively, tap Scan on the Home page or in Add Device page to bind via QR code.

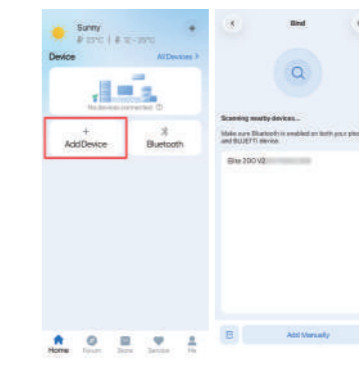

### 4. Connect via Bluetooth

On the My Devices page, tap the unit and select Bluetooth as the connection method.

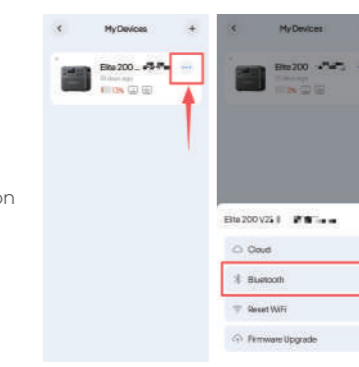

### 5. Check for Firmware Updates

Tap Upgrade to access the Upgrade page. The app will check for the latest firmware version available for the unit.



### 6. Download and install the Update

If a new firmware update is available, tap Upgrade and follow the on-screen instructions.

### Notes:

- Ensure the unit remains powered on and connected during the update.
- Keep your phone and the unit close together (recommended range: 5 m/16.4 ft).
- Do not exit app until done.

Need help? We're here for you!

+1 909-570-0909  
Mon-Sat, 06:00-17:00 (PDT)  
service@bluettipower.com



Community

Visit Us  
BLUETTI Power Inc.

3037 E. Warm Springs Rd. Suite 200 - Office #9 Las Vegas, NV 89120



## CHARGER 2 GUIDE DE DÉMARRAGE RAPIDE

V1.0

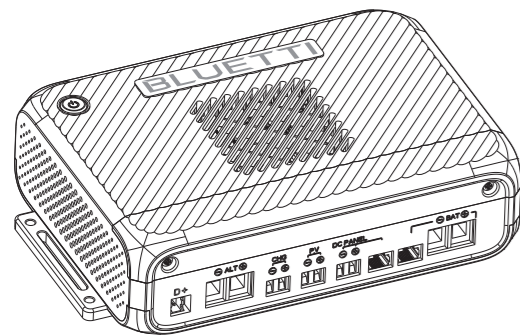

Application BLUETTI



Guides et tutoriels

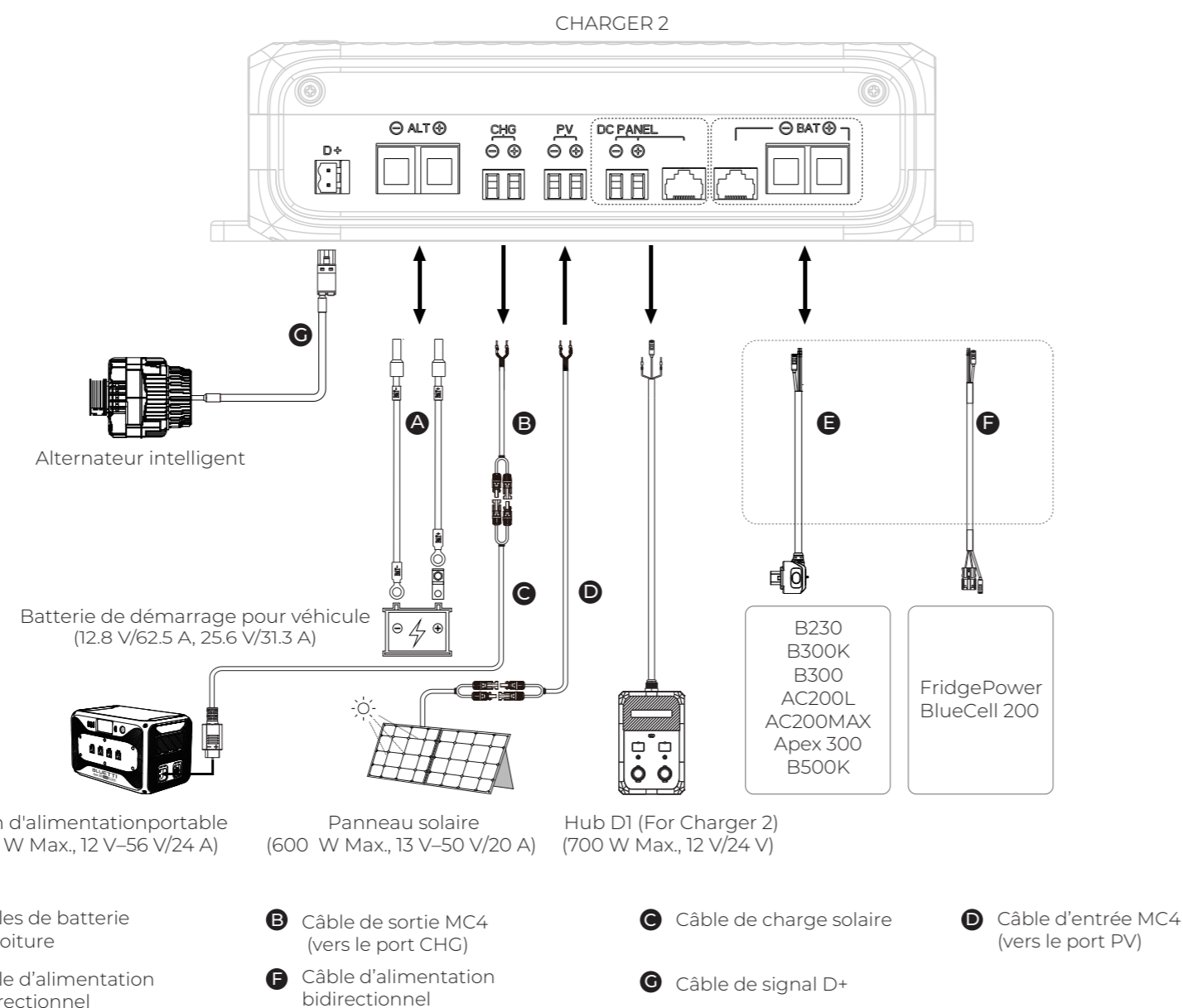

**Remarque :** la flèche indique le sens du courant électrique.

Need help? We're here for you!

Customer Service (FR)  
+33 257588052 (Monday to Friday 8:00 - 12:00, 13:00 - 17:00)  
sale-fr@bluettipower.com



Community

Visit Us

Company: POWEROAK GmbH  
Address: Schumannstraße 27, 6th Floor, 60325 Frankfurt am Main



## CHARGER 2 KURZANLEITUNG V1.0

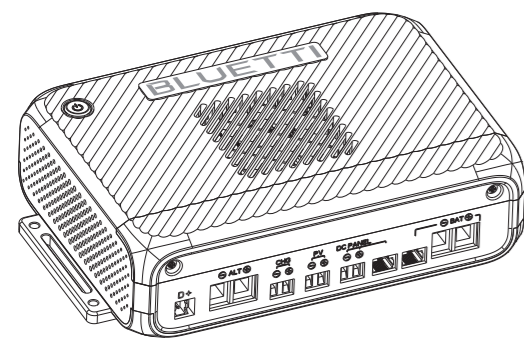

BLUETTI App



Anleitungen &amp; Tutorials

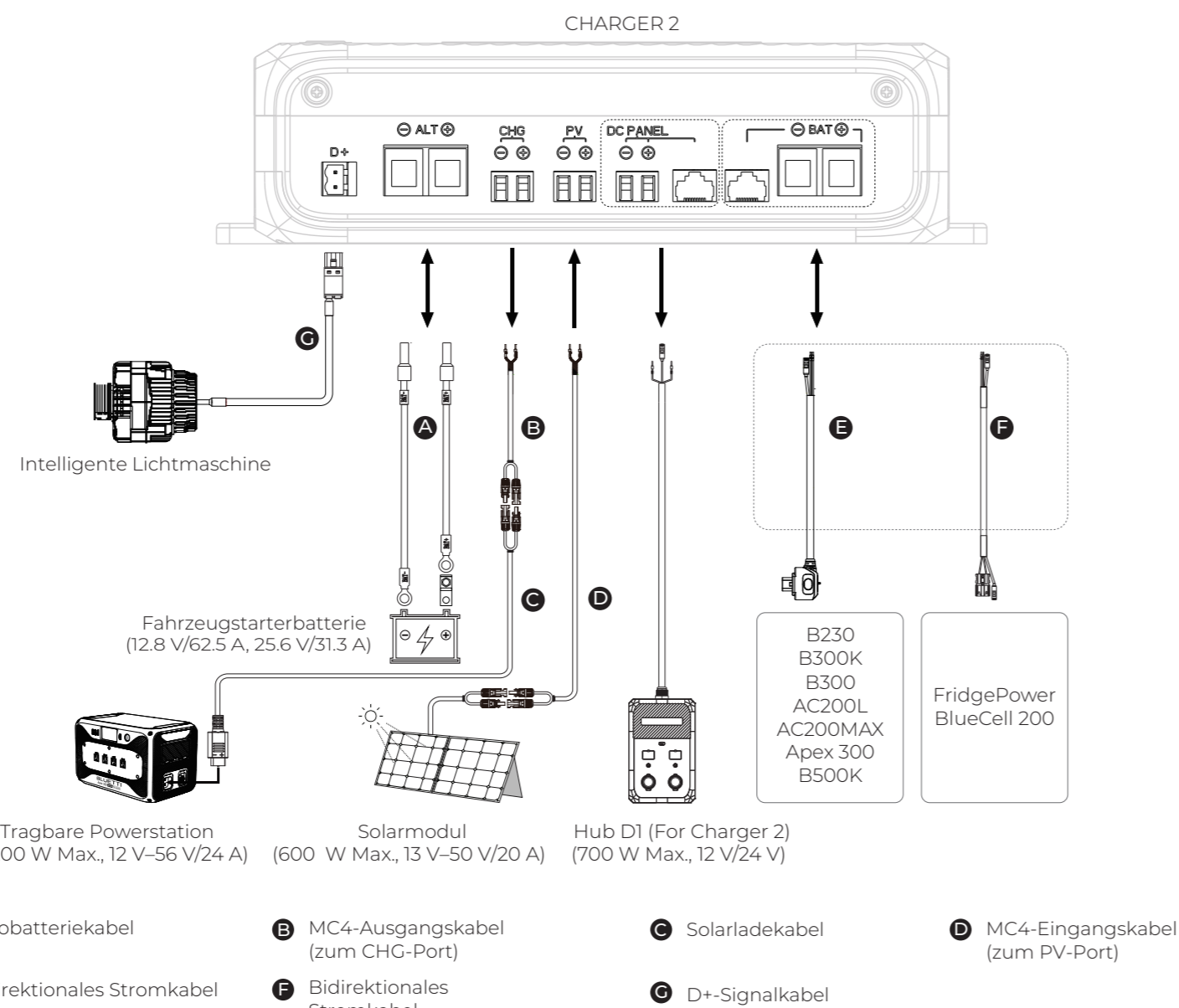

**Hinweis:** Der Pfeil zeigt die Richtung des elektrischen Stroms an.

## Wandmontage

Schritt 1: Wählen Sie einen geeigneten Standort und lassen Sie an allen Seiten des CHARGER 2 einen Freiraum von mindestens 20 cm (7,87 Zoll).

Schritt 2: Befestigen Sie den CHARGER 2 mit vier selbstschneidenden Schrauben.

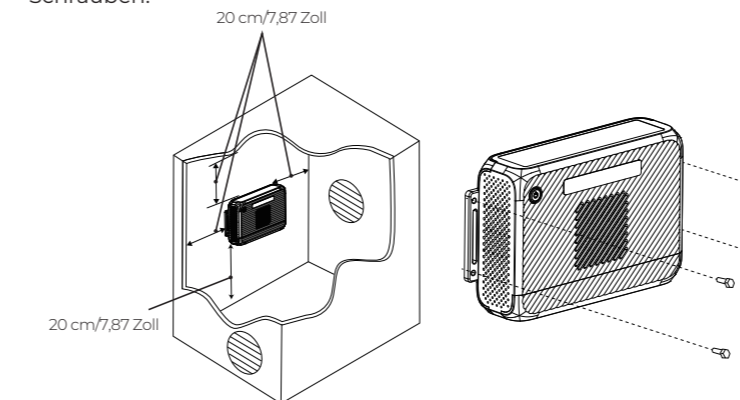

## Aktualisieren der Firmware mit der BLUETTI-App

Für eine optimale Leistung ist es WICHTIG, die Firmware auf dem neuesten Stand zu halten. Genaue Anweisungen finden Sie im App-Benutzerhandbuch in der App. Am Beispiel des Elite 200 V2-Upgrades.

**1. Herunterladen der BLUETTI-App**  
Scannen Sie den QR-Code oder suchen Sie im App Store oder bei Google Play nach „BLUETTI“, um die App herunterzuladen.



**2. Anmelden oder registrieren**  
Melden Sie sich mit einem BLUETTI-Konto an. Wenn kein Konto vorhanden ist, eröffnen Sie eines gemäß den Anweisungen auf dem Bildschirm.

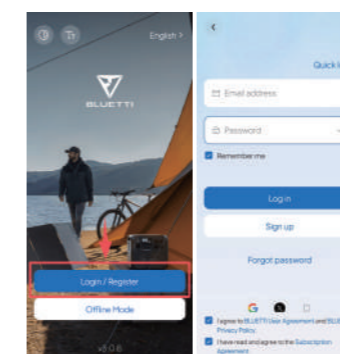

### 3. Anbindung

- Tippen Sie auf „Gerät hinzufügen“ oder rufen Sie „Meine Geräte“ > „Gerät hinzufügen“ um den Vorgang zu starten.
- Wählen Sie das Gerät aus der Liste der verfügbaren Geräte aus oder wählen Sie „Manuell hinzufügen“ und geben Sie die Seriennummer (SN) des Geräts ein.
- Tippen Sie alternativ auf der Startseite oder auf der Seite „Gerät hinzufügen“ auf „Scannen“, um die Bindung „Gerät hinzufügen“ per QR-Code durchzuführen.

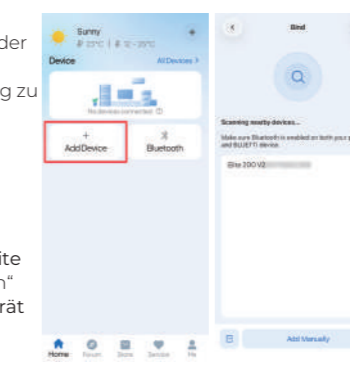

**4. Verbindungsaufbau über Bluetooth**  
Tippen Sie auf der Seite „Meine Geräte“ auf das Gerät und wählen Sie Bluetooth als Verbindungsmethode.

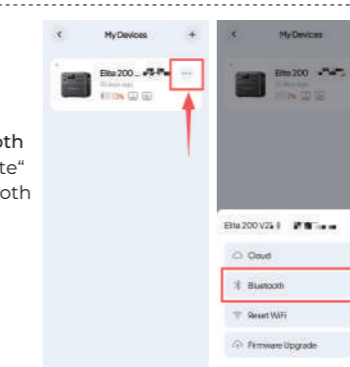

**5. Suche nach Firmware-Updates**  
Tippen Sie auf „Upgrade“ zum Aufruf der „Upgrade“-Seite. Die App sucht nach der neuesten für das Gerät erhältlichen Firmware-Version.

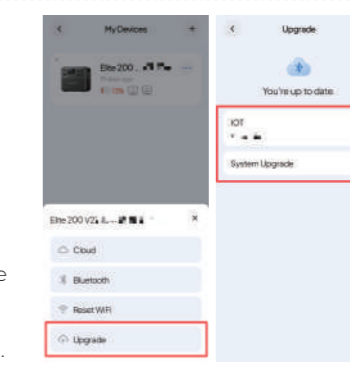

**6. Update herunterladen und installieren**  
Wenn ein neues Firmware-Update verfügbar ist, tippen Sie auf „Upgrade“ und folgen Sie den Anweisungen auf dem Bildschirm.

### Hinweis:

- Das Gerät muss während der Aktualisierung eingeschaltet und verbunden bleiben.
- Halten Sie Ihr Telefon und das Gerät nahe beieinander (empfohlener Abstand: 5 m).
- Beenden Sie die App nicht, bevor Sie fertig sind.

## Need help? We're here for you!

### Customer Service (DE)

+49 0800 6273016 (Monday to Friday: 9:00 - 12:00, 13:00 - 18:00)  
sale-de@bluettipower.com

### Customer Service (UK)

+44 8000472906 (Monday to Friday 8:00 - 12:00, 13:00 - 17:00)  
sale-uk@bluettipower.com

### Customer Service (EU & Ukraine)

+49 8006273016 (Monday to Friday 9:00 - 12:00, 13:00 - 18:00)  
sale-eu@bluettipower.com

### Customer Service (IT)

+39 0810808309 (Monday to Friday 8:00 - 12:00, 13:00 - 17:00)  
sale.it@bluettipower.com



Community

### Visit Us



Company: POWEROAK GmbH  
Address: Schumannstraße 27, 6th Floor, 60325 Frankfurt am Main



Company: POWEROAK ENERGY UK CO., LTD  
Address: Unit 2 NorthGate, Bolsover Business Park, Woodhouse Lane  
Chesterfield England, S44 6BD



## CHARGER 2 クイックスタートガイド V1.0

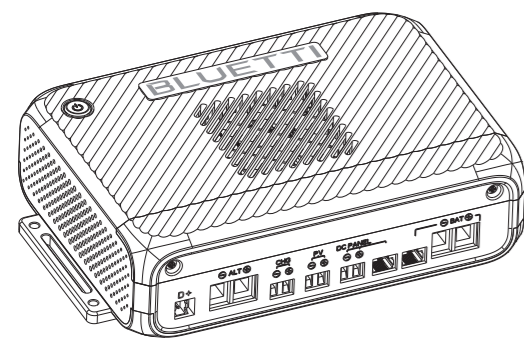

BLUETTIアプリ



ガイド &amp; 操作手順書

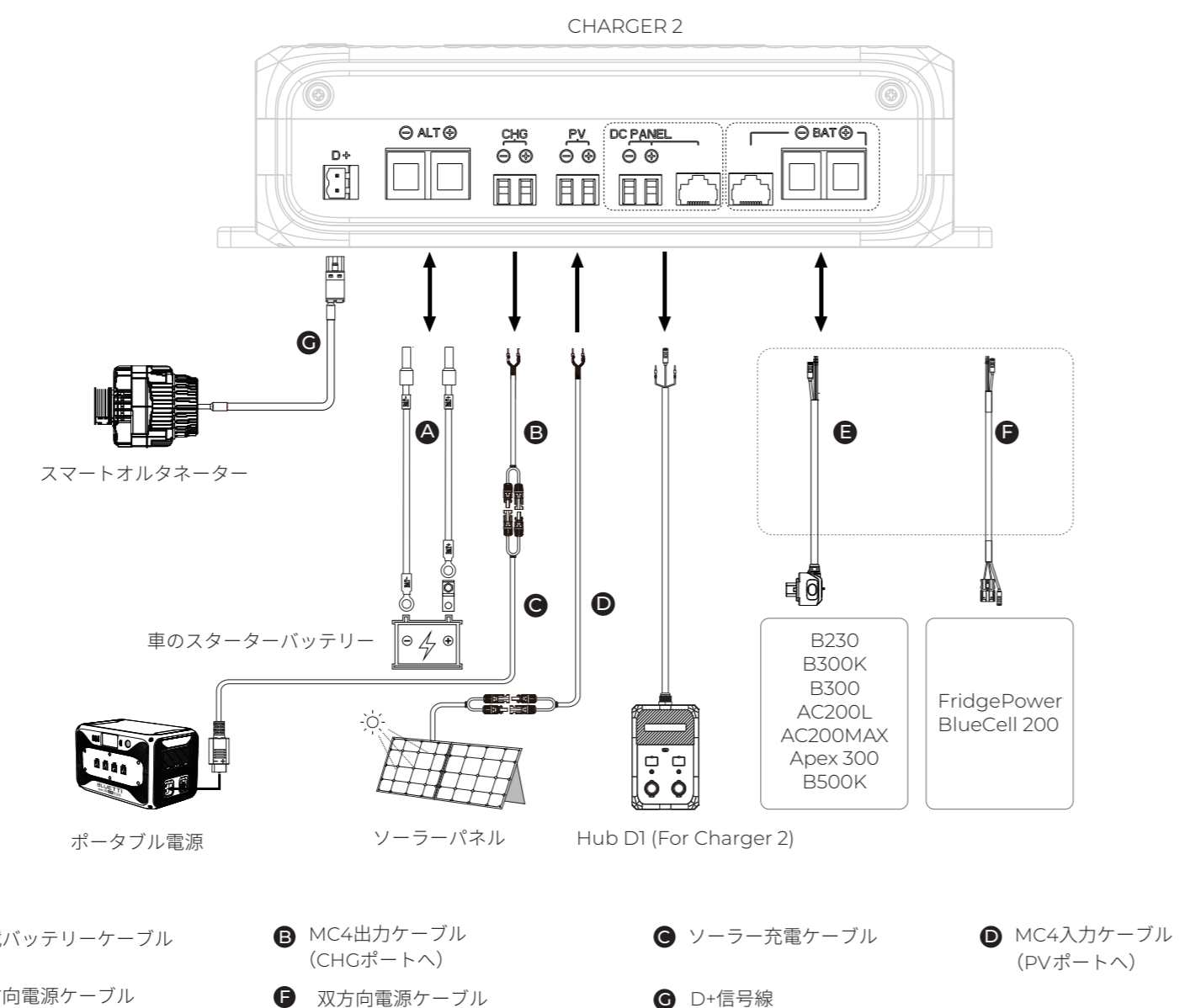

注: 矢印は電流の方向を示しています。

## 取り付け

手順1: CHARGER 2の周囲に少なくとも20cm (7.87インチ) のスペースを確保します。

手順2: 4本のセルフタッピングネジでCHARGER 2を固定します。

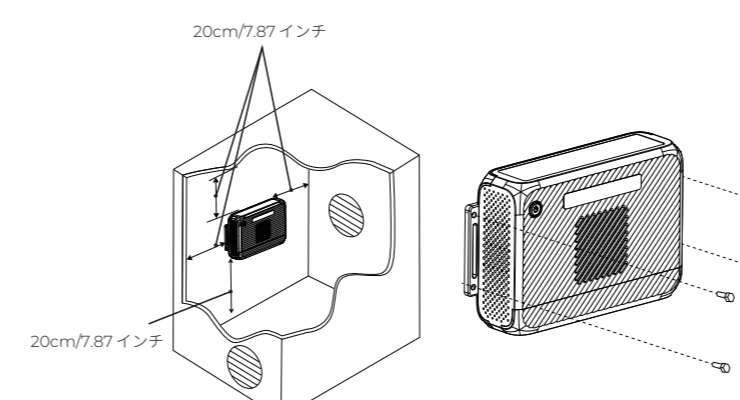

## BLUETTIアプリ経由でファームウェアを更新する

最適な性能を維持するためには、ファームウェアを最新の状態に保つことが重要です。詳しい手順については、アプリ内のアプリ取扱説明書を参照してください。Elite 200 V2アップグレードを例に使用します。

**1. BLUETTIアプリをダウンロードする**

QRコードをスキャンするか、App StoreまたはGoogle Playで「BLUETTI」を検索してアプリをダウンロードします。



**2. ログインまたはサインアップ**

BLUETTIアカウントでログインします。アカウントがない場合は、画面の指示に従ってアカウントを作成してください。



### 3. ユニットをバインドする

- デバイスを追加を直接タップするか、マイデバイス>デバイスを追加に進み、バインドを開始します。
- 利用可能なデバイス一覧からユニットを選択するか、手動で追加を選択し、ユニットのシリアル番号 (SN) を入力します。
- もしくは、スキャンをホームページまたはデバイスを追加ページでタップし、QRコードを介してバインドします。



### 4. Bluetooth経由で接続する

マイデバイスページでユニットをタップし、接続方法としてBluetoothを選択します。

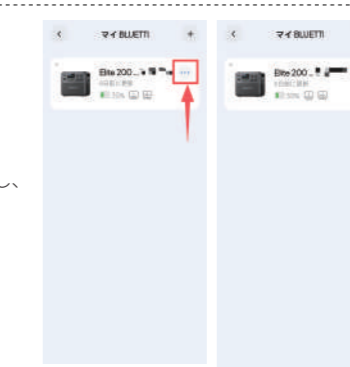

### 5. ファームウェアの更新を確認する

アップグレードをタップし、アップグレードページにアクセスします。アプリがユニットで利用可能な最新のファームウェアのバージョンを確認します。



**6. 更新をダウンロードしてインストールする**  
新しいファームウェアの更新が利用可能な場合は、アップグレードをタップし、画面の指示に従ってください。

- アップデート中は、ユニットの電源がオンになっており、接続されていることを確認してください。
- スマートフォンとユニットを近づけてください (推奨範囲: 16.4ft / 5m)。
- 完了するまでアプリを終了しないでください。

## カスタマーサービス

電話番号: 047-710-7823 (月曜日-金曜日 9:30-17:00)

Eメール: sale-jp@bluettipower.com

公式サイト: https://www.bluetti.jp/

BLUETTI サービスセンター: 〒271-0092 千葉県松戸市松戸 2303-14



コミュニティ

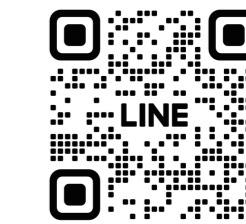

コミュニティ